

**Пример технологической схемы линии с мельницей М-063 и
встроенным в нее ВСК (воздушным статическим классификатором)**

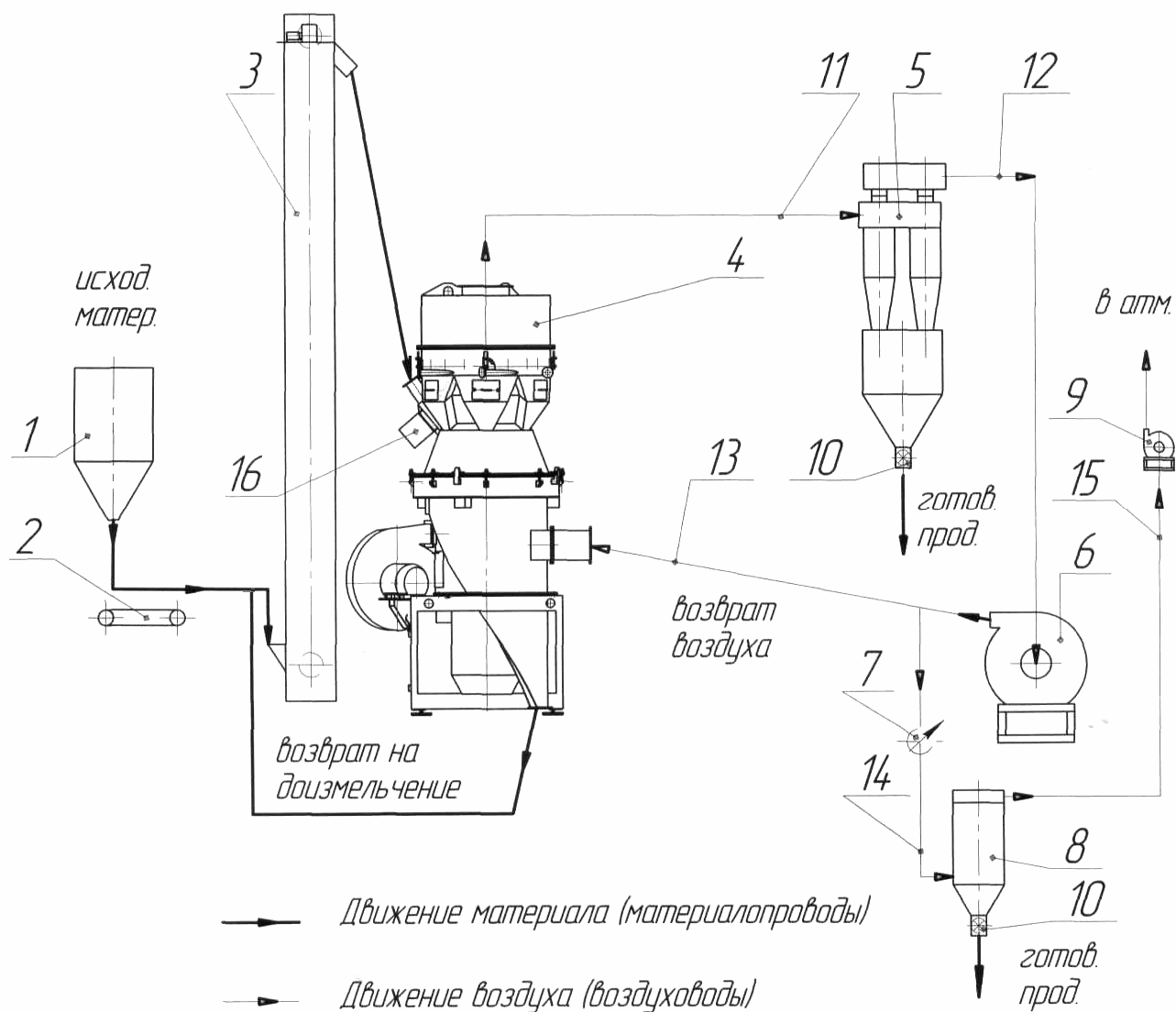

Схема линии измельчения

1 – бункер исходного продукта; 2 – дозирующее устройство; 3 – элеватор;
4 – мельница со встроенным классификатором ВСК; 5 – батарея циклонов;
6 – вентилятор транспортный; 7 –воздушная заслонка; 8 – фильтр рукавный;
9 – вентилятор аспирационный; 10 – питатель шлюзовый; 11-15 – воздуховоды;
16 – вибратор электромеханический (предотвращение налипания на стенки).